

Brescia, 18 dicembre 2020

Caro Cliente,

Come conseguenza del nostro continuo programma migliorativo, presentiamo un'importante modifica del nostro programma di produzione dei ganci a sfera:

VECCHIO ARTICOLO	DE00700 – DE00701
NUOVO ARTICOLO	DE00710 – DE00711 – DE00712
DISPONIBILE ALL'ACQUISTO A PARTIRE DA	Febbraio / 2021

NOTE TECNICHE:

I ganci a sfera DE71, omologati con la nuova certificazione ECE R55, presentano un valore di carico (*D-value*) di 28kn, in linea con le nostre traverse per Iveco Daily.

Presentiamo in forma completa il disegno dei ganci e i relativi dati tecnici.

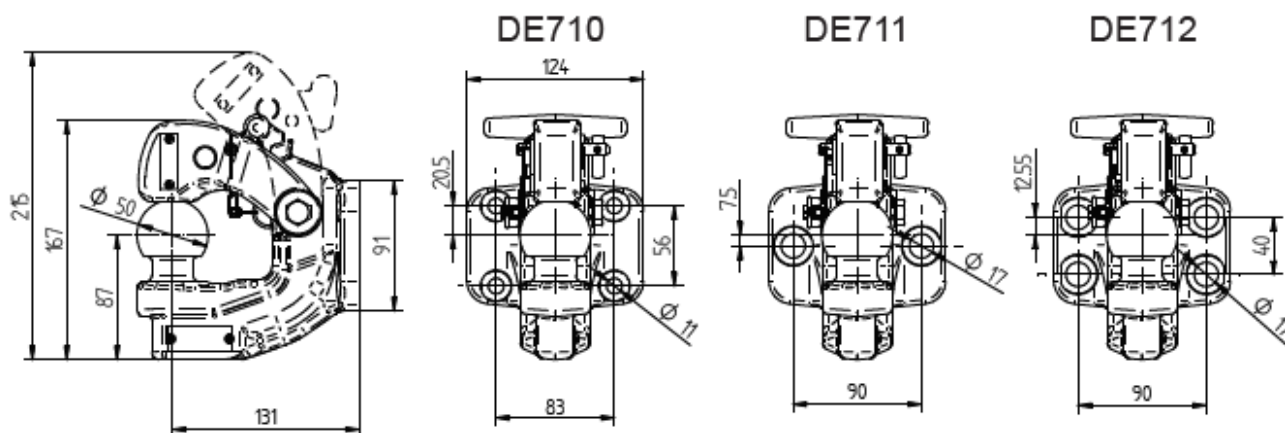



DE71

Ganci a sfera - Ball hitches

Per occhioni For drawbar eyes	B50	ECE R55
	ø76T	VG 74059 ECE R55

Dati tecnici - Technical data

Codice Part number	Flangia Hole pattern [mm]	Valore D D-Value [kN]	Valore Dc Dc-Value [kN]	Massa S S-Load [kg]	Peso Weight [kg]	Omologazione Homologation		
						Classe Class	ECE R55	Tipo Type
DE00710	83x56	28	28	330	5,5	S	E3 01-3014	DE710
DE00711	90	28	28	330	5,5	S	E3 01-3015	DE711
DE00712	90x40	28	28	330	5,5	S	E3 01-3042	DE712

La scheda tecnica del prodotto sarà parte del nuovo catalogo ed.24, in prossima stampa.

I vecchi articoli saranno disponibili all'acquisto fino ad esaurimento scorte.

Per eventuali ulteriori informazioni, La preghiamo di contattare il nostro Ufficio Vendite.

V. ORLANDI S.p.A.